



KOMMISSIONEN FOR DE EUROPÆISKE FÆLLESSKABER

Bruxelles, den 26.4.2000  
KOM(2000) 237 endelig

**MEDDELELSE FRA KOMMISSIONEN**

**Adgang til abonnentnet: Konkurrence om udbud af et komplet sæt af elektroniske kommunikationstjenester, herunder bredbåndsmultimedietjenester og højhastighedsadgang til Internettet**

## INDHOLD

1. Indledning
  - 1.1. Formål
  - 1.2. Baggrund
2. Forskellige former for adgang til abonnentkredsløb
3. Konkurrenceforholdene på markederne
4. Anvendelse af konkurrencereglerne
5. Anvendelse af de sektorspecifikke regler (ONP)
6. De nationale tilsynsmyndigheders og konkurrencemyndighedernes opgaver
7. Konklusion

Bilag – Tekniske aspekter af adgang til abonnentkredsløb

## 1. INDLEDNING

### 1.1. Formål

De vigtigste politiske målsætninger, der ligger til grund for de eksisterende lovrammer er, således som det udtrykkes i Kommissionens meddelelse om 1999-revurderingen<sup>1</sup>:

- at fremme et åbent og konkurrencebaseret europæisk marked for kommunikationstjenester,
- at gavne de europæiske borgere ved at skabe nye jobmuligheder,
- at konsolidere det indre marked i et miljø med større og større sammenfald mellem sektorerne.

Kommissionens henstilling om adgang til abonnentnet<sup>2</sup> passer ind i disse rammer og er i tråd med konklusionerne af Lissabon-topmødet, der lægger vægt på at fremskynde Europas overgang til informationssamfundet, specielt ved at tilbyde billige internettjenester. Henstillingen udpeger en række tiltag, som medlemsstaterne opfordres til at gennemføre for at øge konkurrencen på abonnentnettet, hvor de tidligere monopolselskaber fortsat dominerer både taletelefoniudbuddet og udviklingen af bredbåndstjenester.

Ved at give alle nytilkomne udbydere på markedet adgang til abonnentnettet øger man konkurrencen og den teknologiske innovation på abonnentnetniveau, og dette vil igen stimulere konkurrencen på udbuddet af et komplet sæt af teletjenester, fra almindelig taletelefoni til bredbåndstjenester. De bredbåndsteknologier, der i dag er til rådighed (se bilaget), er velegnede til at levere omkostningseffektive faste kredsløb og højhastighedsadgang til Internettet til små og mellemstore virksomheder og til den øvre ende af forbrugermarkedet. Efterhånden som markedet vokser, og der opnås stordriftsfordele, vil lavere priser gøre disse bredbåndstjenester tilgængelige for en stor del af befolkningen. Erfaringen viser, at efterspørgslen hurtigt stiger, når blot prisen er rigtig.

Adskillige medlemsstater har allerede indført eller fastsat en dato for indførelse af krav om, at etablerede operatører skal give nye udbydere adgang til deres abonnentkredsløb (Østrig, Danmark, Finland, Tyskland, Italien, Nederlandene, Det Forenede Kongerige, se den femte rapport om gennemførelsen af lovpakken for telesektoren<sup>3</sup>).

### 1.2. Baggrund

Abbonentkredsløbet er det fysiske kredsløb mellem kunden og teleoperatørens lokalcentral eller tilsvarende anlæg. Traditionelt består den af kobbertråddpar (et par pr. normal telefonlinje), men i stigende grad anvendes lyslederkabler til forbindelser til større kunder. Andre teknologier er også ved at trænge frem på abonnentnettet.<sup>4</sup> I nogle medlemsstater er der indført krav om, at etablerede operatører skal give nye udbydere adgang til deres abonnentkredsløb, og muligheden udnyttes hovedsagelig i forbindelse med tilslutning af de kunder, for hvem lyslederkabler ikke er et rentabelt alternativ, f.eks. små og mellemstore virksomheder og private kunder.

---

<sup>1</sup> KOM(1999) 539. Se <http://www.ispo.cec.be/infosoc/telecompolicy/review99/review99en.pdf>

<sup>2</sup> EFT .... (endnu ikke offentliggjort)

<sup>3</sup> KOM (1999) 537, 11. november 1999, Femte rapport om gennemførelsen af EU's lovpakke for telesektoren, se <http://www.ispo.cec.be/infosoc/telecompolicy/5threport.html>

<sup>4</sup> Trådløse abonnentkredsløb, elforsyningsnettet, kabel-tv-net, mm.

I meddelelsen om 1999-revurderingen bemærkede Kommissionen, at det vil medføre større konkurrence, hvis nye udbydere får adgang til abonnentnettet, og at det desuden kan fremskynde indførelsen af højhastighedsadgang til Internettet. Under den offentlige høring om revurderingen har der vist sig bred enighed om, at det er nødvendigt at sikre, at nye udbydere får adgang til abonnentkredsløbene, for at der kan vokse avancerede tjenester frem under konkurrencevilkår<sup>5</sup>.

Årsagen bag dette er, at netoperatørerne har opbygget deres gamle kobberabonnentnet i løbet af en længere periode, hvor de var beskyttet af eksklusivrettigheder og var i stand til at finansiere deres investeringsomkostninger gennem monopolpriser. Dertil kommer, at det ikke under alle omstændigheder vil være økonomisk gennemførligt at duplikere den omfattende kobberabonnentnetinfrastruktur, der kontrolleres af det etablerede selskab, og alternative abonnentnet (kabel-tv-net, trådløse abonnentnet, satellitnet, osv.) kan normalt ikke opnå samme dækning og konkurrencevilkår inden for en rimelig tidshorizont. Hvis et dominerende selskab, der ejer en sådan infrastruktur, under forhold, hvor der ikke er nogen teknisk og kommercielt levedygtige alternativer, nægter at give andre udbydere adgang til sit net, kan der afhængigt af omstændighederne i det specifikke tilfælde og i lyset af EU-domstolens retspraksis være tale om et brud på traktatens artikel 82.

## 2. FORSKELLIGE FORMER FOR ADGANG TIL ABONNENTKREDSLØB

Som middel til at øge konkurrencen på abonnentnettet er der tre forskellige former for adgang til abonnentkredsløbene, der kommer i betragtning:

- (1) **Fuld adgang til abonnentkredsløb** (tredjeparters adgang til kobberparret med henblik på udbud af avancerede tjenester på konkurrencevilkår).

I dette tilfælde udlejes kobberparret til tredjemand, der får eksklusiv brugsret hertil. Lejeren har fuld kontrol over forholdet til kunden vedrørende levering af et komplet sæt af telekommunikationstjenester via abonnentkredsløbet, herunder indførelse af digitale abonnentlinjesystemer (DSL) til højhastighedsdataapplikationer.

- (2) **Fælles brug af kobberledningen** (tredjeparters adgang til den højfrekvente del af abonnentkredsløbet med henblik på levering af DSL-systemer og –tjenester under konkurrencevilkår)

Ved denne adgangsform leverer den etablerede operatør fortsat telefontjenesten, mens den nye udbyder leverer højhastighedsdatatjenester via samme abonnentkredsløb ved hjælp af egne højhastigheds-ADSL-modemer. Telefontrafikken og datatrafikken adskilles ved hjælp af en splitter før den etablerede operatørs central. Abonnentkredsløbet er fortsat tilsluttet og udgør en del af det offentlige telefonnet.

- (3) **Højhastighedsbitstrømsadgang** (det etablerede selskab leverer DSL-tjenester)

‘Højhastighedsbitstrømsadgang’ henviser til den situation, hvor det etablerede selskab installerer en højhastighedsforbindelse til kunden (f.eks. ved at installere sit foretrukne ADSL-udstyr og –konfiguration på abonnentnettet) og derefter stiller denne forbindelse til rådighed for tredjeparter, så disse kan levere

---

<sup>5</sup> Meddelelse fra Kommissionen om resultaterne af den offentlige høring om 1999-revurderingen af kommunikationslovgivningen (KOM(2000)xxx)

højhastighedstjenester til kunden. Det etablerede selskab kan også levere transmissionstjenester til sine konkurrenter, hvorved trafikken fremføres til et "højere" niveau i nethierarkiet, hvor de nye udbydere allerede har deres egne faciliteter (f.eks. en transitcentral).

Denne type adgang indebærer egentlig ikke adgang til selve kobberparret i abonnentkredsløbet (men den omfatter kun de høje frekvenser på abonnentkredsløbet som i mulighed (2) ovenfor).

Yderligere tekniske oplysninger findes i bilaget.

Efter Kommissionens opfattelse bør disse tre adgangsformer betragtes som **komplementære**. Det er ikke tilstrækkeligt, hvis kun én eller to af dem er til rådighed. Samlet vil de styrke konkurrencen og øge valgmulighederne for alle brugere, idet markedet får lov til at afgøre, hvilke tilbud der opfylder brugernes behov bedst, og der tages hensyn til den løbende udvikling i brugerkravene og de tekniske og investeringsmæssige krav til markedsdeltagerne.

### **3. KONKURRENCEFORHOLDENE PÅ MARKEDERNE**

I dette kapitel gennemgås de aktuelle konkurrenceforhold på de abonnentnetrelaterede markeder samt den økonomiske begrundelse for at sikre nye udbydere adgang til abonnentkredsløbene. Til trods for liberaliseringen af taletelefoni i de fleste medlemsstater den 1. januar 1998 er de etablerede selskabers magt forsat ubestridt på en betydelige del af telekommunikationsmarkedet. En af hovedårsagerne hertil er den flaskehalssituation, der hersker på de abonnentnetrelaterede markeder, fordi de etablerede operatørers abonnentkredsløb er nøgleinfrastrukturen, der giver disse operatører privilegeret adgang til at levere detailteletjenester til slutbrugerne.

#### **3.1. Adgang til abonnentkredsløb: Et incitament til øget konkurrence og øget økonomisk effektivitet**

Selv om kommercielle forhandlinger er den foretrukne metode til at indgå aftaler om prisen på adgang til abonnentkredsløb, viser erfaringen at det i de fleste tilfælde er nødvendigt, at myndighederne griber ind. På grund af den ringe konkurrence på området er det rimeligt, at de nationale tilsynsmyndigheder pålægger krav om, at priserne skal være omkostningsorienterede og baseret på bestemte principper og metoder for at skabe konkurrence, der er effektiv og bæredygtig på lang sigt, og gøre markedet forudsigeligt for markedsdeltagerne.

For at nå målsætningen om at give forbrugerne øgede valgmuligheder, skal de økonomiske incitamenter, som de politiske rammer skaber, især prisfastsættelsesmetoden, tilskynde alle operatører til at foretage rimelige investeringer. Når adgang til abonnentkredsløb således prissættes på et niveau, der ikke fordrejer en ny udbyders beslutning om, hvorvidt han skal købe sig til eller selv opbygge netkapacitet, kan den fremme konkurrencen på infrastruktur på lang sigt ved at give nye udbydere mulighed for at afprøve markedet, før de opbygger deres egen infrastruktur. Samtidig skabes der øget konkurrence og innovation på markedet for almindelig taletelefoni, og indførelsen af bredbånds(højhastigheds)tjenester på abonnentnettet fremmes. Selv om de etablerede selskaber muligvis selv vil indføre disse teknologier i deres eget tempo, er det sandsynligt at tempoet stiger, hvis nye udbydere også får mulighed for at opgradere de etablerede selskabers abonnentkredsløb og tilbyde bredbåndstjenester direkte til

brugerne. Denne frihed for nye udbydere til at indføre tjenester uafhængigt af de dominerende operatørs beslutninger er et kraftigt argument for at sikre de nye udbydere adgang til abonnentkredsløbene, set i forhold til muligheden for videresalg, fordi ved videresalg kan de nye udbydere kun tilbyde tjenester svarende til dem, som den dominerende operatør leverer.

Det er vigtigt, at rammerne for indførelse af krav om adgang til de etablerede selskabers abonnentkredsløb samt for de ledsagende priskontrolforanstaltninger, fastlægges ud fra målsætningerne om at øge den økonomiske effektivitet, øge konkurrencen og skaffe forbrugerne og brugerne størst mulige fordele.

### **3.2. Markedsanalyse – De etablerede selskabers markedsstyrke - Abonnentkredsløbets nøglerolle.**

I direktivet om fuldstændig liberalisering<sup>6</sup> skelner Kommissionen mellem forskellige detailtjenester på det faste telefonnet: oprettelsesafgift, månedlig leje (abonnementsafgift), lokalopkald, regionalopkald og fjernopkald. Disse tjenestekategorier skal overvåges nøje, navnlig i betragtning af den hurtige teknologiske udvikling, og med jævne mellemrum må de tages op til fornyet overvejelse, tilfælde for tilfælde, men disse tjenester kan normalt ikke erstatte hinanden, og de anses derfor for at udgøre forskellige relevante markeder.

Abbonentkredsløbene er primært en infrastruktur til levering af detailtelekommunikations-tjenester. Der er tale om to hovedkategorier af detailtjenestemarkeder:

- Den første kategori omfatter de traditionelle detailtjenester inden for fastnettelefoni, der tilbydes private, professionelle, små virksomheder og store selskaber. Dette marked er allerede veludviklet og modent.
- Den anden kategori er et nyt marked, der er ved at vokse frem, og som består af højhastighedsteletjenester, der kan leveres via abonnentkredsløbet i form af DSL-tjenester.

Derudover er abonnentkredsløbet en handelsvare, der kan prissættes og udlejes til konkurrenter. Det vil sige, at så snart der gives adgang til denne del af det etablerede selskabs net, udvikler der sig et nyt adgangsmarked, der også må tages med i betragtning.

Som resultat af liberaliseringen af taletelefonitjenesterne i de fleste medlemsstater pr. 1. januar 1998 har de nye udbydere s tjenestetilbud udviklet sig hurtigt, især på markedet for udlandsopkald og i mindre grad markedet for regionalopkald. På grund af omkostningerne ved at investere i abonnentnetinfrastruktur og/eller afhængigheden af det etablerede selskabs tjenestetilbud, er konkurrencen om udbud af hele sættet af taletelefonitjenester (herunder oprettelse, abonnement og lokalopkald) koncentreret om erhvervskunder i byområder. Som følge heraf har disse markeder vidt forskellige konkurrenceforhold, og mens de etablerede operatørs markedsandel er faldet på markederne for udlands- og regionalopkald, leverer disse selskaber stadig langt hovedparten af adgangstjenesterne til slutbrugerne - oprettelse og abonnement - og har en andel af markedet for lokalopkald, der undtagen i Det Forenede Kongerige ligger et godt stykke over 90% og i de fleste tilfælde tæt på 100%.

---

<sup>6</sup> Direktiv 96/19/EF, 20 betragtning. EFT L 74, 22.3.1996, s.13.

De etablerede selskabers abonnentnet (dvs. de kobberpar, der forbinder slutbrugerne med det nærmeste fordeleranlæg) er ikke den eneste tekniske infrastruktur, der giver mulighed for at levere detailydelser til slutbrugerne. Der er alternativer såsom lysledernet, trådløse net og opgraderede kabel-tv-net. Der er dog ingen af disse muligheder, der kan betragtes som jævnbyrdige med de etablerede selskabers kobberabonnentnet. Lysledernet er foreløbig kun konkurrencedygtige til upstream-forbindelser, samt hvad angår detaildistributionsnettet, i særlige niches som f.eks. net, der forbinder kontorbygninger eller et snævert afgrænset geografisk område. Trådløse net forekommer på kort og mellemlang sigt at være mest egnet til at opfylde de specifikke behov hos professionelle kunder og små virksomheder eller hos enkelte privatkunder med særlige behov, men de vil være urentable til betjening af hovedparten af privatkunderne. Kabelnet, der er konstrueret til envejs-tv-transmission, kræver dyre opgraderinger for at kunne bruges til tovejstetjenester, og hvis der skal leveres højhastighedstjenester via kabel-tv-net, må kunderne dele kapaciteten på en kabelkanal. Dette betyder, at højhastighedsdatastrømning via kabelmodem ikke tilbyder samme kapacitet som kobberledninger opgraderet med DSL-teknologi, hvor hver enkelt slutbruger har sin egen forbindelse. Dertil kommer, at kabel-tv-net normalt ikke - undtagen i nogle få lande, hvor situationen må vurderes særskilt, er landsdækkende, og derfor vil nye udbydere ikke kunne betjene de samme geografiske markeder som den etablerede operatør, hverken med hensyn til traditionelle taletelefonitjenester eller nye DSL-tjenester. Andre innovative teknologier såsom brug af elforsyningsnettet forekommer ikke at være en teknisk og økonomisk realistisk løsning i dag. Dette kan ændre sig med tiden, men på nuværende tidspunkt kan ingen af disse alternative net, og ej heller en kombination af dem, betragtes som et landsdækkende alternativ til de etablerede selskabers kobbernet, for så vidt angår levering af detailtjenester, herunder bredbåndstjenester.

De etablerede operatører har opbygget abonnentnet over hele landet i alle medlemsstaterne. Nye udbydere får deres tilladelser fra de nationale tilsynsmyndigheder og forventes også at konkurrere på de nationale markeder. Derfor svarer det geografiske marked, hvor konkurrencen normalt ville udvikle sig, hvis der ikke var nogen flaskehalsproblemer, til hver enkelt medlemsstats nationale område. Dette gælder også i praksis for udlands- og fjernopkald, hvor der på grund af muligheden for samtrafik ikke er flaskehalsproblemer, der hindrer nye udbydere i at tilbyde landsdækkende ydelser. De flaskehalsproblemer, man foreløbig er stødt på inden for adgangstjenester og lokalopkald samt nu også højhastighedstjenester forhindrer ikke nye udbydere i at opbygge abonnentnet på et mere begrænset plan, f.eks. i tætbefolkede byområder, men med sådanne net er de normalt ikke i stand til at konkurrere på landsplan på lige fod med de etablerede operatører, der udbyder samme komplette sæt af tjenesteydelser (se nedenfor). Medlemsstaternes område er i følge gældende retspraksis en væsentlig del af fællesmarkedet.

Uden adgang til de etablerede selskabers abonnentkredsløb er nye udbydere altså - på trods af vigtige tiltag i den senere tid som f.eks. indførelse af fast operatørvalg for telefonopkald - ude af stand til at konkurrere på en række markeder, bl.a. udbuddet af højhastighedstjenester til de fleste slutbrugere. Dette kan dog ændre sig på lang sigt, og udviklingen må følges nøje.

De etablerede operatører indtager en dominerende stilling på det traditionelle (smalbånds)marked for telefontjenester. Dette fremgår klart af en undersøgelse af disse selskabers markedsandele, der er den traditionelle måde at vurdere dominansen på. De etablerede selskabers markedsandele er under alle omstændigheder et godt stykke over 50%, selv på det marked, hvor konkurrencen er størst - dvs. udlandsopkald - inden for det mest åbne geografiske marked, Det Forenede Kongerige, hvor liberaliseringen startede allerede i 1980'erne. Som nævnt ovenfor, er de etablerede selskabers markedsandele på andre markeder, såsom lokalopkald, i de fleste tilfælde et godt stykke over 90% og ofte tæt på 100%.

Mens samtrafik og fast operatørvalg åbner mulighed for øget konkurrence på markederne for fjern- og udlandsopkald, er abonnentnettet, der er nøgleinfrastrukturen for udbuddet af adgangstjenester til slutbrugerne (dvs. oprettelse og leje af telefonlinjen), fortsat under de etablerede selskabers kontrol. I visse lande giver fast operatørvalg mulighed for, at alternative operatører udbyder lokalopkaldstjenester (opkaldsoprindelse), men hvor dette endnu ikke er tilfældet, er abonnentnettet også nøgleinfrastrukturen for udbuddet af lokalopkaldstjenester. Derfor er abonnentnettet en flaskehals for landsdækkende distribution af detailadgangstjenester og i de fleste tilfælde også lokalopkaldstjenester, der udgør to relevante markeder for ikke-substituerbare tjenester.

Situationen på det nye marked for højhastighedstjenester er mindre tydelig. I de tilfælde, hvor der udbydes nye højhastighedstjenester, står de etablerede operatører alligevel i forvejen stærkt, og de vil under de nuværende betingelser også kunne konsolidere deres dominerende stilling på dette nye marked på grund af deres privilegerede adgang til slutbrugerne via de landsdækkende kobbernet.

De etablerede selskabers kontrol over det landsdækkende abonnentnet er således en vigtig faktor, der hjælper selskaberne til at bibeholde deres dominerende stilling på de eksisterende detailmarkeder for taletelefontjenester - på trods af at disse er liberaliseret - samt til at skabe sig en lignende stilling på de nye markeder for bredbåndstjenester, der vokser frem. De etablerede selskabers kobberledninger er nøgleinfrastrukturen for udbud af: i) detailadgangstjenester inden for taletelefoni, herunder opkaldsterminering, ii) lokalopkaldstjenester (opkaldsoprindelse)<sup>7</sup>, og iii) bredbåndstjenester til slutbrugerne. Disse tjenester udgør tre særskilte relevante markeder.

De store absolutte omkostninger, der er forbundet med at duplikere den etablerede operatørs net fuldt ud, vil sandsynligvis afholde potentielle konkurrenter fra at forsøge noget sådant. Med de eksisterende teknologier forekommer det økonomisk uigennemførligt<sup>8</sup> eller uforholdsmæssigt vanskeligt at duplikere denne infrastruktur på landsplan<sup>9</sup> inden for en rimelig tidshorisont, selv for de etablerede operatørers største konkurrenter, dvs. navnlig etablerede operatører fra andre medlemsstater, der udvider deres aktiviteter til nabolandene i Europa, alene eller i samarbejde med andre.

Hvis den etablerede operatør nægter at give konkurrenter adgang til abonnentnettet, vil det derfor sandsynligvis betyde, at nye udbydere udelukkes fra at konkurrere overhovedet på det landsdækkende marked<sup>10</sup> for de tre ovennævnte tjenesteydelser, og de vil dermed være begrænset til de regionale og lokale markeder, hvor det lykkes dem at opbygge alternative net. Det er højst usandsynligt, at alle de alternative net samlet, inden for en rimelig tidshorisont vil kunne modsvare det etablerede selskabs landsdækkende net af kobberpar og nå ud til hele den samme kundekreds. Det er derfor opfattelsen, at abonnentnettet foreløbig spiller en altafgørende rolle, og således er det nødvendigt, at konkurrenterne får adgang hertil, for at de kan konkurrere på landsplan på lige fod med de etablerede operatører på de tre nævnte detailtjenestemarkeder og over for samme kundekreds.

---

<sup>7</sup> Hvor frit operatørvalg og fast operatørvalg endnu ikke er til rådighed i forbindelse med lokalopkaldstjenester (opkaldsoprindelse).

<sup>8</sup> Se EF-Domstolens dom af 26. november 1998. **Oscar Bronner GmbH & Co. KG** mod **Mediaprint Zeitungs- und Zeitschriftenverlag GmbH & Co. KG**, **Mediaprint Zeitungsvertriebsgesellschaft mbH & Co. KG** og **Mediaprint Anzeigengesellschaft mbH & Co. KG**. Sag C-7/97, præmis 44.

<sup>9</sup> Måske bortset fra det mindste EU-land, Luxembourg.

<sup>10</sup> Se Oscar Bronner-dommen, præmis 38.



I betragtning af tempoet i den teknologiske udvikling og markedsudviklingen, der spiller en rolle for den tekniske og økonomiske vurdering af alternativerne til købbernettet, må den aktuelle analyse muligvis revurderes på et senere tidspunkt. Analysen foregriber heller ikke beslutninger i forbindelse med individuelle sager.

#### 4. ANVENDELSE AF KONKURRENCEREGLERNE

##### 4.1 Dominerende operatørers pligt ifølge konkurrencereglerne til at give adgang til abonnentkredsløb

Hvis de etablerede selskaber nægter konkurrenter adgang til deres abonnentkredsløb, er der sandsynlighed for, at dette indebærer forskellige former for misbrug af en dominerende stilling, jf. traktatens artikel 82.

- Afvisning af anmodninger om adgang: på de tre nævnte relevante markeder gælder det, at *hvor det etablerede selskab er den eneste udbyder af tjenester via abonnentnettet*, kan det under visse omstændigheder være i modstrid med artikel 82 at afvise at give konkurrenter adgang til abonnentkredsløb, nemlig hvis enhver konkurrence på de relevante landsdækkende markeder dermed udelukkes, og hvis en sådan adgang er en forudsætning for, at der kan leveres landsdækkende tjenester til slutbrugerne, sådan som det ser ud til at være tilfældet i øjeblikket. Den dominerende operator vil være nødt til at give alle konkurrenter adgang til sine abonnentkredsløb på vilkår, der ikke er ringere end dem, der gælder for operatørens egne aktiviteter. Anmodninger om adgang til abonnentkredsløb skal imødekommes, hvis alle følgende betingelser er opfyldt:
  - hvis der er *tilstrækkelig* kapacitet til rådighed på den etablerede operatørs net til at give adgang
  - hvis afvisning af en anmodning om adgang *begrænser fremvæksten af nye tjenester eller udelukker konkurrence på de relevante markeder, som defineret ovenfor*
  - hvis den *anmodende part er rede til at betale en ikke-diskriminerende pris* for at få adgang
  - og der *ikke er nogen objektiv begrundelse for at nægte adgang*.
- Diskrimination: på de tre relevante markeder gælder det, at *hvor den etablerede operatør allerede giver mindst én anden operatør, herunder et datterselskab, adgang til abonnentkredsløbet*, kan afvisning af en anmodning om adgang under visse omstændigheder indebære diskrimination og udgøre misbrug af en dominerende stilling.
- *Begrænsning af produktion, afsætning eller teknisk udvikling til skade for forbrugerne.* Hvis et etableret selskab afviser at give konkurrenter adgang i form af fælles brug af abonnentkredsløbet eller fuld adgang, kan det under visse omstændigheder begrænse udviklingen af fremspirende markeder, som f.eks. højhastighedstele- og internettjenester, eller hæmme udviklingen af konkurrence på de eksisterende markeder, såsom traditionelle taletelefonitjenester.

Hvis et etableret selskab kun giver adgang i form af fælles brug af abonnentkredsløbet til højhastighedstjenester (se kapitel 2) på betingelse af, at dets egne smalbåndsteletjenester fortsat leveres til samme slutbrugere, og dermed afviser at give fuld adgang til abonnentkredsløbet, kan der under visse omstændigheder være tale om misbrug af en dominerende stilling. En sådan begrænsning vil føre til konkurrenceforvridning, idet konkurrenternes mulighed for at gå ind på markederne eller udbygge deres aktiviteter

begrænses. I betragtning af, at der i en række lande er indført fuld adgang til abonnentnettet med succes, vil en sådan begrænsning kræve en objektiv begrundelse.

## 4.2. Dominerende operatørers pligter mht. adgangs- og prisvilkår

Hvor dominerende operatører ikke formelt afviser anmodninger om fuld adgang eller fælles brug af abonnentkredsløbet, men fastsætter en række adgangsvilkår, der begrænser konkurrencen, kan der være tale om andre former for misbrug, der også er brud på traktatens artikel 82.

- *Forsinkelser.* Normalt bør anmodninger om adgang imødekommes omgående. Hvis de etablerede operatører forsinket konkurrenters adgang til abonnentkredsløbet, vil de i praksis kunne reservere det fremspirende marked for højhastighedstjenester baseret på DSL-teknologier til sig selv. Herved kan de udvide deres dominerende stilling til at omfatte dette nye aktivitetsområde eller udsætte nye udbydere mulighed for at konkurrere på lige fod på en række taletelefonimarkeder. Konsekvenserne af sådanne forsinkelser, der ikke er objektivt begrundet, kan derfor - i hvert fald på kort sigt - være de samme som af en direkte afvisning af anmodninger om adgang. Følgelig kan sådanne forsinkelser retsforfølges i henhold til artikel 82 på samme grundlag som en afvisning.
- *Diskrimination.* Diskrimination kan antage mange forskellige former, såsom diskriminerende priser, forsinket adgang eller forsinkelser i løsningen af tekniske problemer i forbindelse med adgangen, den tekniske konfiguration af adgangen og i tilfælde af adgang til kobberparret (dvs. hvis adgangen ikke omfatter operativsystem- og supporttjenester eller andre funktioner, som den etablerede operatør bruger til at tilbyde tjenester via abonnentkredsløbet) diskrimination i de vilkår, hvorunder der tilbydes (eller ikke tilbydes) samhusning. Sådanne fremgangsmåder kan udgøre diskriminerende adfærd i henhold til artikel 82, litra c).
- *Prismisbrug.* Selv om de etablerede selskaber formelt giver adgang til sine abonnentkredsløb, kan de begrænse konkurrencen ved hjælp af priserne. Der kan være tale om tre forskellige former for prismisbrug. Urimeligt høje priser på adgang til abonnentkredsløb, urimeligt lave priser på de tjenester, der tilbydes slutbrugerne, eller margin-klemmer mellem disse to priser kan alle udgøre overtrædelser af traktatens artikel 82. Mulighederne for margin-klemmer er sandsynligvis større, hvis det etablerede selskab ikke har udlignet sine priser fuldt ud på grundlag af de faktiske omkostninger.

## 5. ANVENDELSE AF DE SEKTORSPECIFIKKE REGLER (ONP)

### 5.1. Generelt

ONP-rammerne (tilrådighedsstillelse af åbne net) vedrører harmonisering af vilkårene for åben og effektiv adgang til og brug af offentlige telekommunikationsnet og, hvor det er relevant, telekommunikationstjenester. ONP-direktiverne fastsætter vilkår for adgang til og brug af bestemte typer net og/eller tjenester. Således vedrører direktivet om faste kredsløb<sup>11</sup>

---

<sup>11</sup> Rådets direktiv 92/44/EØF af 5. juni 1992 om etablering af ONP-vilkår for faste kredsløb (*EFT L 165, 19.6.1992, s. 27*), ændret ved Europa-Parlamentets og Rådets direktiv 97/51/EF af 6. oktober 1997 (*EFT L 295, 29.10.1997, s. 23*), og Kommissionens beslutning 98/80/EF af 7. januar 1998 (*92/44/EØF, EFT L 014, 20.1.1998, s. 27*).

adgang til og brug af transmissionskapacitet i faste kredsløb, taletelefonidirektivet<sup>12</sup> handler om adgang til og brug af offentlige telenet og -tjenester, herunder særlig innovativ adgang, og samtrafikdirektivet<sup>13</sup> vedrører samtrafik mellem og adgang til offentlige telenet og -tjenester i almindelighed.

Adgang til nettet betyder i ONP-sammenhæng, at det etablerede selskab giver en anden part adgang til at bruge en eller flere dele af nettet, men indebærer ikke noget indgreb i ejerskabet til netelementerne. Kravene i de sektorspecifikke direktiver om, at operatører med en stærk markedsposition skal behandle eller opfylde anmodninger fra tredjeparter om adgang til nettet, forpligter ikke disse operatører til at give fuld adgang til abonnentkredsløbene. Dette udelukker dog ikke, at dominerende operatører kan være forpligtet til at give adgang i henhold til konkurrencereglerne. Kun direktivet om faste kredsløb kræver, at operatører med en stærk markedsposition udlejer transmissionskapacitet under harmoniserede vilkår til tredjeparter, således at disse får eksklusiv brugsret hertil.

## 5.2. Særlig netadgang

Fælles brug af det højfrekvente spektrum af abonnentkredsløbet er dækket af artikel 16 i taletelefonidirektivet og artikel 4 i samtrafikdirektivet. Højhastighedsbitstrømstjenester er omfattet af artikel 16 i taletelefonidirektivet, og tilrådighedsstillelse af tilhørende transmissionskapacitet (backhaul) er dækket af artikel 10 i direktivet om faste kredsløb. Fuld adgang til abonnentkredsløb er ikke omfattet af ONP-direktiverne.

Hvis et selskab, der i henhold til taletelefonidirektivet er anmeldt som værende i besiddelse af en stærk markedsposition, stiller abonnentkredsløbet til rådighed for sine egne tjenester med henblik på fælles brug, indrømmer selskabet sig selv særlig netadgang, idet det anvender det faste offentlige telefonnet til at udbyde offentligt tilgængeligt teletjenester. Under sådanne forhold skal det anmeldte selskab anvende samme betingelser på andre organisationer, der udbyder tilsvarende tjenester, og stille særlige netadgangsfaciliteter og oplysninger til rådighed for andre på samme vilkår og af samme kvalitet, som det stiller til rådighed for sine egne tjenester og tjenester, der udbydes af datterselskaber eller partnere (direktiv 98/10/EF, artikel 16, stk. 7).

Hvis et anmeldt selskab **ikke** allerede stiller sådanne faciliteter til rådighed for sig selv, skal det som minimum behandle<sup>14</sup> rimelig anmodninger om særlig netadgang. Da de fleste operatører i EU giver deres egne tjenester adgang til fælles brug af abonnentkredsløbet, kan en anmodning fra en ny udbyder om en sådan adgang ikke anses for *urimelig*. Dermed kan anmodninger om adgang kun afslås, hvis **begge** følgende betingelser gælder (artikel 16, stk. 1):

- hvis der findes teknisk og kommercielt gennemførlige alternativer til den særlige adgang, der er anmodet om, og

---

<sup>12</sup> Europa-Parlamentets og Rådets direktiv 98/10/EF af 26. februar 1998 om ONP-vilkår for taletelefonitjenesten (*EFT L 101*, 1.4.1998, s. 24).

<sup>13</sup> Europa-Parlamentets og Rådets direktiv 97/33/EF af 30. juni 1997 om samtrafik på teleområdet med henblik på at sikre forsyningspligtigheder og interoperabilitet ved anvendelse af ONP-principperne (*EFT L 199*, 26.7.1997, s. 32), ændret ved Europa-Parlamentets og Rådets direktiv 98/61/EF af 24. september 1998 for så vidt angår nummerportabilitet mellem operatører samt fast operatørvalg (*EFT L 268*, 3.10.1998, s. 37).

<sup>14</sup> Direktiv 98/10/EF kræver at sådanne anmodninger 'behandles'. I direktiv 97/33/EF er kravet strengere: anmodninger skal 'opfyldes'.

- og hvis denne adgang er uhensigtsmæssig i forhold til de ressourcer, der er til rådighed til at efterkomme anmodningen.

Eftersom fælles brug gælder for eksisterende abonnentkredsløb, vil det kun sjældent være tilfældet, at der ikke er ressourcer til rådighed til at efterkomme anmodningen, så i de fleste tilfælde vil begge betingelser for at afslå anmodninger om adgang ikke være opfyldt. Eventuelle afslag kræver en begrundelse for hvert enkelt abonnentkredsløb.

### **5.3. Højhastighedsbitstrømstjenester**

EU-lovgivningen stiller ikke krav om, at der tilbydes højhastighedsbitstrømstjenester, men hvis et etableret selskab stiller bitstrøms-DSL-tjenester til rådighed for sine egne tjenester eller tjenester, der udbydes af datterselskaber eller partnere, skal det ifølge EU-lovgivningen også tilbyde andre denne form for adgang på gennemsikrelige, ikke-diskriminerende vilkår (direktiv 98/10/EF, artikel 16, stk. 7).

Højhastighedsbitstrømsadgang kan ikke anses for at være økonomisk og teknisk svarende til adgang til kobberparret i abonnentkredsløbet, da en højhastighedsbitstrømstjeneste kræver, at den nye udbyder anvender de højhastighedsmodemer og andet udstyr, der stilles til rådighed af det etablerede selskab, og dette påvirker økonomien i tjenesten og sætter begrænsninger for, hvilke typer modemer den nye udbyders kunder kan købe eller leje<sup>15</sup>.

### **5.4. Transmissionskapacitet i faste kredsløb**

De operatører, der er anmeldt som værende i besiddelse af en stærk markedsposition inden for det faste offentlige telefonnet, er også anmeldt som værende i besiddelse af en stærk markedsposition i henhold til direktivet om faste kredsløb<sup>16</sup>, 92/44/EF. Dermed er de forpligtet til at stille transmissionskapacitet til rådighed på samme vilkår og af samme kvalitet, som de stiller til rådighed for deres egne tjenester og tjenester, der udbydes af datterselskaber eller partnere (direktivet om faste kredsløb, 92/44/EF, artikel 8, stk. 2).

Når et anmeldt selskab leverer en højhastighedsbitstrømstjeneste, fremfører det typisk kundetrafikken til et eller flere punkter, hvor tjenesteudbydere kan tilkoble deres net, så de ikke behøver udbygge deres net til alle lokalcentraler og tilsvarende faciliteter. Hvis der internt stilles lejet transmissionskapacitet til rådighed til dette formål, finder ikke-diskriminationsreglen i artikel 8, stk. 2, i direktiv 92/44/EF anvendelse.

### **5.5. Samhusning**

For at virke i praksis må bestemmelser om adgang til abonnentkredsløb ledsages af ret til samhusning. De nationale tilsynsmyndigheder må tage skridt til at sikre, at tredjeparter, der indrømmes adgang til abonnentkredsløb, også har mulighed for at placere deres udstyr i netoperatørens bygninger. Ifølge artikel 11 i direktiv 97/33/EF om samtrafik har medlemsstaterne ret til at påbyde ordninger om fælles brug af faciliteter. Hvor fysisk samhusning ikke er mulig på grund af pladsbegrænsninger, kan de nationale tilsynsmyndigheder kræve, at der etableres 'virtuel samhusning', hvorved tredjeparter kan tilslutte udstyr, der er installeret i nærheden. En undersøgelse, der er gennemført for

---

<sup>15</sup> Den internationale standardisering er endnu ikke nået så vidt, at man kan garantere interoperabilitet mellem DSL-systemer fra forskellige fabrikanter uden et betydeligt kapacitetstab.

<sup>16</sup> Se ISPO <http://www.ispo.cec.be/infosoc/telecompolicy/en/comm-en.htm#misc>  
1. januar 2000 - Information fra medlemsstaterne om organisationer med en stærk markedsposition.

Kommissionen, har opstillet en række anbefalinger og praktiske retningslinjer for de nationale tilsynsmyndigheder og operatørerne vedrørende samhusning<sup>17</sup>.

Myndighederne må undersøge både engangsomkostningerne ved tilrådighedsstillelsen og samhusningsomkostningerne, da de er en del af den samlede pakke, som nye udbydere, der vil udnytte adgangen til abonnentkredsløb, står over for. Den mest hensigtsmæssige måde at dække engangsomkostningerne på er gennem forudbetaling af et fast beløb. Hvis det etablerede selskabs omkostninger på den anden side inddrives over en periode, vil det være normalt at indbygge en risikofaktor i beregningen af priserne.

## **6. DE NATIONALE TILSYNSMYNDIGHEDERS OG KONKURRENCEMYNDIGHEDERNES OPGAVER**

De nationale tilsynsmyndigheder, der er etableret i alle EU-medlemsstater i medfør af national lovgivning, der er vedtaget til gennemførelse af EU-direktiverne, har til opgave at sikre, at den sektorspecifikke telelovgivning anvendes i praksis. Det er EU's politik at stimulere konkurrencen både på infrastruktur og tjenester, og dette skal de nationale tilsynsmyndigheder tage hensyn til, når de handler. De kan også overveje at indføre en særlig hurtig procedure for bilæggelse af tvister om adgang til abonnentkredsløb.

De nationale tilsynsmyndigheder spiller en særlig rolle ved fastlæggelsen af det sæt af betingelser og krav, der skal gælde for de etablerede operatørs tilbud om adgang til abonnentkredsløb. Hvad angår priser og omkostninger, skal myndighederne følge principperne om gennemsommelighed og omkostningsægthed og navnlig overholde følgende principper:

- reglerne for beregning af omkostninger og fastsættelse af priser bør være gennemskelige og bygge på et objektivi grundlag;
- reglerne for fastsættelse af priser bør sikre, at den etablerede operatør kan få dækket sine relevante omkostninger samt opnå en rimelig fortjeneste;
- priserne på adgang til abonnentkredsløb bør være forenelige med målsætningen om at fremme en retfærdig og bæredygtig konkurrence og skabe et reelt incitament til investeringer i alternativ abonnentnetinfrastruktur<sup>18</sup>;
- reglerne for prisfastsættelse bør sikre, at markedet ikke forvrides, og navnlig at der ikke er margenklammer mellem priserne på de engros- og detailydelse, der tilbydes af det etablerede selskab.

I visse tilfælde kan disse principper være indbyrdes modstridende, især hvis det etablerede selskabs detailpriser stadig er fordrejede som følge af nedarvede takstskævheder og fortsatte begrænsninger for takstudligning. Under sådanne omstændigheder må de nationale tilsynsmyndigheder overveje at indføre overgangsforanstaltninger, der hindrer konkurrenceforvriddning på kort sigt og samtidig sikrer konkurrencen på lang sigt.

Ved siden af den sektorspecifikke lovgivning gælder fortsat EU's konkurrenceregler, og de nationale tilsynsmyndigheder er ligesom enhver anden offentlig myndighed forpligtet til at

---

<sup>17</sup> Se <http://www.ispo.cec.be/infosoc/telecompolicy/en/Study-en.htm> . Januar 1999 "Recommended Practices for Collocation and other Facilities Sharing for Telecommunications Infrastructure" - en undersøgelse gennemført af Eutelis Consult/Horrocks Technology/Tera Consultants.

<sup>18</sup> Dette kan i princippet opnås ved at anvende et prisfastsættelsessystem baseret på nuværdiomkostninger. Nuværdiomkostningerne er de omkostninger, der er forbundet med at opbygge en tilsvarende effektiv og moderne infrastruktur og tilbyde tilsvarende tjenester på grundlag af de nugældende priser.

overholde bestemmelserne i EF-traktaten<sup>19</sup>. I meddelelsen om netadgang<sup>20</sup> har Kommissionen derfor erklæret, at de nationale tilsynsmyndigheder, når de træffer afgørelser om individuelle adgangsaftaler, skal overholde både de sektorspecifikke ONP-regler og de generelle konkurrenceregler. De afgørelser, som de nationale tilsynsmyndigheder træffer om anvendelse af den sektorspecifikke lovgivning, kan underkastes undersøgelser i lyset af EU's konkurrenceregler. De samme principper gælder også for de nationale konkurrencemyndigheder. Med hensyn til offentlige virksomheder og virksomheder, som medlemsstaterne indrømmer særlige eller eksklusive rettigheder, kræver EF-traktatens artikel 86 specifikt, at medlemsstaterne hverken træffer eller opretholder foranstaltninger, som er i strid med traktatens bestemmelser, navnlig konkurrencereglerne. Mere generelt og gældende for alle virksomheder kræver traktatens artikel 10, at medlemsstaterne sikrer, at de forpligtelser, der følger af traktaten, opfyldes, og at de afholder sig fra at træffe foranstaltninger, der kan bringe traktatens målsætning i fare.

Domstolen har specifikt truffet afgørelse<sup>21</sup> om, at artikel 10 (tidligere artikel 5) og artikel 86 (tidligere artikel 90) i EF-traktaten skal fortolkes således

- (i) at de forbyder de nationale myndigheder at tilskynde til indgåelse af prisaftaler, som er i strid med traktatens artikel 81, stk. 1, efter omstændighederne med artikel 82,
- (ii) at de er til hinder for, at disse myndigheder godkender priser, som hidrører fra sådanne aftaler.

Dette gælder også for enhver praksis, der er et brud på artikel 82. Kommissionen vil undersøge, om medlemsstaterne og navnlig de nationale tilsynsmyndigheder og konkurrencemyndighederne, opretholder eller vedtager foranstaltninger, der er i modstrid med EF's konkurrenceregler, og som således overtræder enten traktatens artikel 86 sammenholdt med artikel 82, eller artikel 10 sammenholdt med artikel 82. I givet fald vil Kommissionen træffe de nødvendige foranstaltninger.

## 7. KONKLUSION

Hvis alle nytilkomne udbydere på markedet får adgang til de etablerede selskabers abonnentkredsløb, øges konkurrencen og den teknologiske innovation på abonnentnetniveau, og dette vil igen stimulere konkurrencen på udbuddet af et komplet sæt af teletjenester, fra almindelig taletelefoni til bredbåndstjenester.

De tre former for adgang til abonnentkredsløb, der er beskrevet i kapitel 2, **supplerer** hinanden og bør alle være til stede på markedet. Samlet vil de styrke konkurrencen og øge valgmulighederne for alle brugere, idet markedet får lov til at afgøre, hvilke tilbud der opfylder brugernes behov bedst, og der tages hensyn til den løbende udvikling i brugerkravene og de tekniske og investeringsmæssige krav til markedsdeltagerne. Dette vil sætte skub i udbredelsen af højhastighedsadgang til Internettet blandt små virksomheder og almindelige forbrugere, og fremme e-handel og e-forretningsvirksomhed.

Under alle omstændigheder finder **konkurrencereglerne** anvendelse, og hvis de dominerende operatører nægter konkurrenter adgang til deres abonnentkredsløb, kan det indebære

---

<sup>19</sup> Se sag 66/86 (*Ahmed Saeed*).

<sup>20</sup> Se meddelelsen om netadgang, afsnit 19.

<sup>21</sup> Se ovennævnte sag, 66/86 (*Ahmed Saeed*), præmis 58.

forskellige former for misbrug af en dominerende stilling, jf. traktatens artikel 82, herunder afvisning af anmodninger om adgang og begrænsning af produktion, afsætning eller teknisk udvikling til skade for forbrugerne. Hvor der indrømmes adgang, er det altafgørende, at adgangsvilkårene er retfærdige og ikke-diskriminerende, for at åbningen af abonnentnetniveauet kan blive en succes, og der kan udvikle sig et konkurrencebaseret marked for teletjenester, især højhastighedstjenester. Dette kræver en nøje overvågning af tidsfrister, priser og kontrakter mellem de etablerede selskaber og nye udbydere.

Kommissionen er overbevist om, at den anbefalede foranstaltning for at sikre, at nye udbydere får adgang til de etablerede selskabers abonnentkredsløb, bliver et vigtigt skridt på vej mod mere konkurrencedygtige og effektive markeder, og at den vil fremme udviklingen af internettjenester.

## Bilag – Teknisk analyse af adgangen til abonnentkredsløb

### 1 – DE FORSKELLIGE FORMER FOR ADGANG TIL ABONNENTKREDSLØB

#### (1) Fuld adgang til abonnentkredsløb

Ved fuld adgang til abonnentkredsløb udlejes kobberparret til tredjemand, som får eksklusiv brugsret til kredsløbet. Udlejeren taber kontrollen over forholdet til kunden med hensyn til levering af kommunikationstjenester, og udlejerens eventuelle forsyningspligt gælder ikke længere over for den pågældende kunde.

Eksempler:

*Eksempel i)* Kunden vil skifte til en anden leverandør af telefontjenester eller faste kredsløb, og den nye udbyder benytter sig af adgangen til abonnentkredsløbet til at overtage abonnenten fra det etablerede selskab og levere konkurrerende tjenester. (Som nævnt ovenfor, er det kun få nye udbydere, der begrænser sig til blot at tilbyde telefontjenester. De fleste foretrækker at levere bredbåndsdatatjenester eller en kombination af tale- og datatjenester).

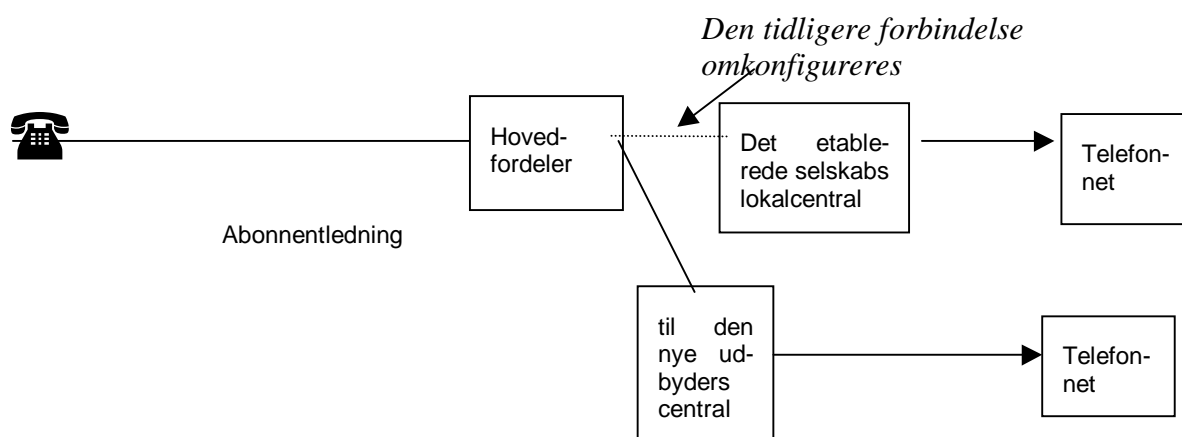

*Eksempel ii)* Den nye udbyder benytter adgangen til abonnentkredsløbet til at levere højhastighedstjenester til kunden over en anden linje ved hjælp af et DSL-modem. Kunden beholder det etablerede selskab som leverandør af telefontjenester over den første linje.

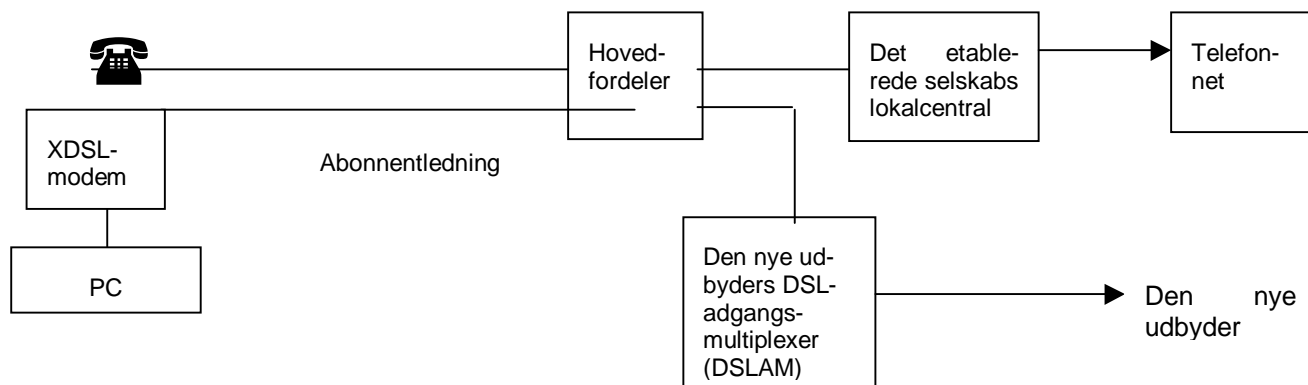



Fuld adgang til abonnentkredsløb giver konkurrenter mulighed for at levere deres kunder et bredt udvalg af forskelligartede og omkostningseffektive tjenester, baseret på innovative DSL-teknologier (f.eks. HDSL til faste kredsløb med en datahastighed på 2 Mbit/s, VDSL til højkapacitetskredsløb på op til 50 Mbit/s, se tabel 1). Dette vil afgjort medvirke til at forbedre konkurrencesituationen inden for faste kredsløb og bredbåndstjenester i EU.

### **Tabel 1 – Teknologier til levering af bredbåndstjenester (via et enkelt kobberpar)**

DSL (Digital Subscriber Line - digital abonnentlinje) er fællesbetegnelsen for en familie af teknologier, der omdanner kobberabonnentkredsløbet til en bredbåndslinje, der kan bruges til at levere flere videokanaler samtidigt til kundens hjem.

Der findes en række forskellige DSL-teknologier, der samlet er kendt under betegnelsen xDSL. Hver type DSL-teknologi har sine egne kendetegn i form af ydeevne (maksimal bredbåndskapacitet), afstanden hvorover den maksimale kapacitet opretholdes (målt fra centralen), sendefrekvens og pris.

De vigtigste DSL-teknologier til anvendelse på ét par kobbertråde samt deres vigtigste tekniske kendetegn og anvendelsesområder er følgende:

**Asymmetrisk DSL (ADSL)** – anvendes til højhastighedsadgang til Internettet.

**Symmetrisk DSL (SDSL) og hurtig, symmetrisk DSL (HDSL)** – anvendes til 2Mbit faste kredsløb.

**Meget hurtig DSL (very high speed DSL - VDSL)** – anvendes til faste kredsløb med høj kapacitet og bredbåndstjenester.

Yderligere oplysninger om DSL-teknologier findes på:  
< [http://www.adsl.com/adsl\\_forum.html](http://www.adsl.com/adsl_forum.html) >

### **(2) Fælles brug af abonnentkredsløb**

Ved denne adgangsform leverer den etablerede operatør fortsat telefontjenesten, mens den nye udbyder leverer højhastighedsdata-tjenester via samme abonnentkredsløb ved hjælp af egne højhastigheds-ADSL-modemer. Telefontrafikken og datatrafikken adskilles ved hjælp af en splitter før den etablerede operatørs central. Abonnentkredsløbet er fortsat tilsluttet og udgør en del af den etablerede operatørs telefonnet.

Standardiseringen af ADSL-systemer er nået så vidt, at der er international enighed om, at de uden risiko kan installeres på etablerede selskabers abonnentkredsløb<sup>22</sup>. Desuden har

---

<sup>22</sup> Den Internationale Telekommunikationsunion (ITU) har i sin rekommandation G.992.1 udarbejdet tekniske specifikationer for fuldhastigheds-ADSL, med en modtagehastighed på op til 8 Mbit/s og en sendehastighed på 1 Mbit/s. Rekommandationen omfatter en række landespecifikke varianter, der tager hensyn til regionale forskelle i abonnentkredsløbsinfrastrukturen. ADSL opnår sin tophastighed på afstande på 4 km eller derunder. Forbindelsen giver også mulighed for levering af taletelefonitjenester over de lave frekvenser på samme linje.

ITU har desuden udarbejdet en ADSL-variant i sin rekommandation G.992.2, også kendt som G.Lite, der er meget nem at installere hos kunden, fordi den ikke kræver nogen splitter (der er blot brug for et meget enkelt serielt filter, der adskiller tale og data, og der kræves ikke nogen kabelomlægning hos kunden). Modtagehastigheden er på op til 1,5 Mbit/s og sendehastigheden på 385 kbit/s. Nogle pc-

industrien udarbejdet kommercielle løsninger med henblik på interoperabilitet mellem ADSL-systemer i et miljø med forskellige leverandører.<sup>23</sup>

### Eksempel

Den nye udbyder forsyner kunden med et ADSL-modem, der tilsluttes hos kunden, og installerer en DSL-adgangsmultiplexer (DSLAM) (der kombinerer ADSL-modemer og et netgrænseflademodul) i den etablerede operatørs bygninger, ifølge en aftale om samhusning.

Grænsefladen mellem det etablerede selskabs system og den nye udbyder befinder sig ved punkt C i nedenstående diagram (dvs. at splitteren i dette tilfælde installeres af det etablerede selskab).

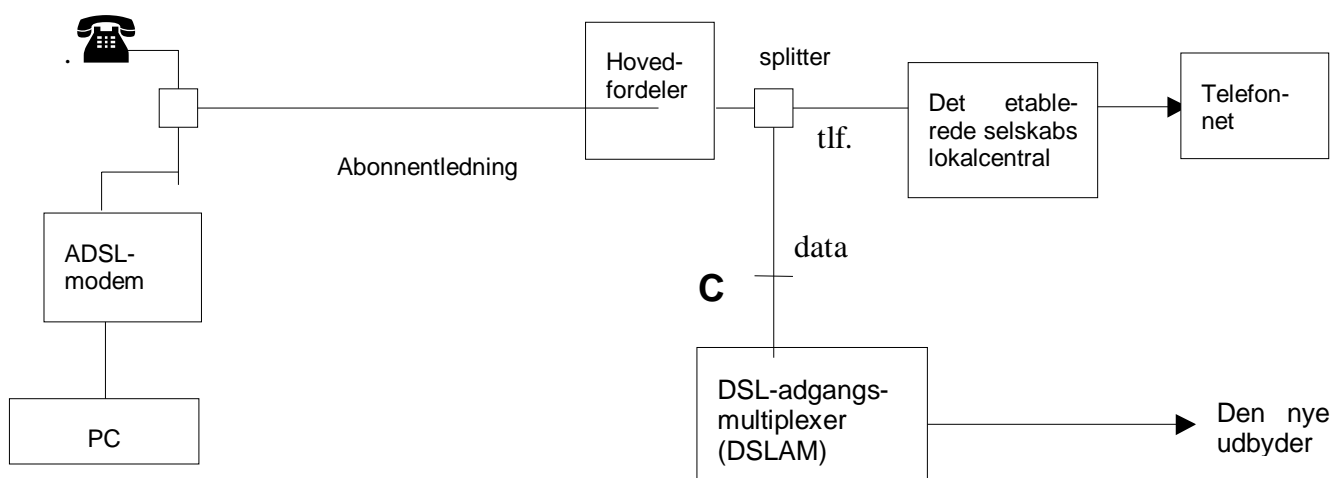

Denne type adgang kan være den mest omkostningseffektive løsning for en bruger, der vil beholde det etablerede selskab som leverandør af telefontjenesten, men som vil have en hurtig internettjeneste leveret af en internetudbyder efter eget valg. Internetudbyderen har fuld kontrol over de kommercielle og tekniske vilkår for den ADSL-tjeneste, vedkommende leverer til sine kunder.

### (3) Højhastighedsbitstrømsadgang

‘Højhastighedsbitstrømsadgang’ henviser til den situation, hvor det etablerede selskab installerer en højhastighedsforbindelse til kunden (f.eks. ved at installere sit foretrukne ADSL-udstyr og –konfiguration på abonnentnettet) og derefter giver tredjeparter adgang til denne forbindelse, så de kan levere højhastighedstjenester til kunden. Det etablerede selskab kan også levere transmissionstjenester til sine konkurrenter via sit ATM- eller IP-net, hvorved kundernes trafikken fremføres til et “højere” niveau i nethierarkiet, hvor de nye udbydere allerede har deres egne faciliteter (f.eks. en transitcentral).

---

leverandører markedsfører allerede pc-udstyr med integreret G.Lite-ADSL-modem, således at der kan indføres standardiserede universalløsninger i stor skala på privatkundemarkedet.

<sup>23</sup>

Se resultaterne af det arbejde, der er udført af Universal ADSL Working Group (<http://www.uawg.com>).

Denne type adgang indebærer egentlig ikke adgang for tredjeparter til selve kobberparret i abonnentkredsløbet (men den omfatter kun de høje frekvenser på abonnentkredsløbet som i mulighed (2) ovenfor).

Hvis en ny udbyder vil udnytte muligheden for adgang til kobberparret, må han udbygge sit eget net til det etablerede selskabs lokalcentraler, hvor kobberparrene slutter. I et typisk europæisk land vil der være tale om flere tusinde af sådanne steder. Højhastighedsadgangstjenester kombineret med en transmissionstjeneste, der fremfører trafikken til det sted, hvor den nye udbyder har sine egne faciliteter, kan være en attraktiv løsning, især i startfasen af opbygningen af den nye udbyders net, fordi det giver den nye udbyder mulighed for at levere bredbåndstjenester til kunderne, før hans eget net er færdigudbygget. For de etablerede operatører er det attraktivt at levere højhastighedsbitstrømstjenester, fordi det ikke indebærer fysisk adgang til kobberparrene og derfor ikke hæmmer den gradvis modernisering af abonnentnettet (dvs. udskiftningen til lysledernet). Mange etablerede operatører tilbyder allerede sådanne tjenester<sup>24</sup>.

Hvis denne type tjenester imidlertid står alene, kan de etablerede selskaber bevare kontrollen over tempoet i indførelsen af højhastighedsadgangstjenester og over hvilke geografiske områder de tilbydes i. De etablerede selskabers prioriteter svarer ikke nødvendigvis til de nye udbyderes. Disse tjenester bør derfor betragtes som et supplement til de andre former for adgang til abonnentkredsløb, der er beskrevet ovenfor - ikke som en erstatning.

## **2 – ANDRE TEKNISKE ASPEKTER AF ADGANG TIL ABONNENTKREDSLØB**

### **2.1. Gennemskuelighed**

Alle ONP-direktiverne indeholder generelle krav om, at anmeldte operatører skal offentliggøre priser, vilkår og betingelser for deres nettilbud for at sikre, at markedet er gennemskueligt, og at der ikke foregår diskriminering.

I følge henstillingen om adgang til abonnentnet bør der offentliggøres et standardtilbud om adgang til abonnentkredsløb, der omfatter oplysninger om, hvilke netelementer der tilbydes adgang til, samhusningsydelser, driftsstøttesystemer, leveringsvilkår og priser. Standardtilbuddet skal udfærdiges og offentliggøres hurtigt og i detaljer og under den nationale tilsynsmyndigheds kontrol.

Kommissionen har til hensigt jævnligt at offentliggøre priserne på adgang til abonnentkredsløb i medlemsstaterne, på samme måde som den nu offentliggør priserne på samtrafik<sup>25</sup>.

### **2.2. Industrisamarbejde og -koordinering**

Adgangen til abonnentkredsløb rejser en række tekniske og driftsmæssige spørgsmål, der bedst løses ved aftaler mellem de involverede parter, men under den nationale tilsynsmyndigheds overvågning for at sikre en retfærdig behandling. Ifølge henstillingen bør de nationale tilsynsmyndigheder tilskynde til, at der oprettes samarbejdsordninger på nationalt plan med deltagelse af alle berørte parter og under den nationale tilsynsmyndigheds overopsyn. Her bør bl.a. drøftes følgende emner:

---

<sup>24</sup> Se vejledende ADSL-tilbud fra anmeldte operatører i medlemsstaterne: '<http://www.ispo.cec.be/infosoc/telecompolicy/en/comm-en.htm#misc>'.

<sup>25</sup> Se <http://www.ispo.cec.be/infosoc/telecompolicy/en/comm-en.htm#misc>.

- spektrumbegrænsninger og elektromagnetisk kompatibilitet (EMC), med henblik på at undgå interferens mellem de forskellige systemer, der anvendes på abonnentkredsløbene, og interferens mellem abonnentkredsløbssystemer og radiosystemer;
- de driftsmæssige aspekter i forbindelse med tilrådighedsstillelse af abonnentkredsløb (bestillings- og leveringsprocedurer og tidsrammer, teknisk beskrivelse af kredsløbene, aftaler om tjenesteniveauet, vedligeholdelsesprocedurer, problemskaleringsprocedurer osv.);
- adgang til abonnentkredsløbsleverandørens driftsstøttesystem;
- praksis i forbindelse med samhusning;
- indholdet af adgangstilbuddet (dvs. tekniske produktbeskrivelser, certificering af linjekodning, priser på abonnentkredsløb, oversigt over hovedfordelernes placering, priser på samhusning, etstedsbestilling og vedligeholdelse, jf. bilaget til henstillingen).

### **2.3 International koordinering**

Mange af de problemer, man støder på i de enkelte medlemsstater, er fælles for hele EU, og der er derfor god grund til at udveksle oplysninger og sikre, at erfaringer og god praksis videreformidles. Det europæiske forum for telekommunikation (European Telecommunications Platform) tager disse spørgsmål op (se <http://www.etp-online.org/>).

I henstillingen tilskynder Kommissionen til sådanne kontakter, bl.a. ved at anbefale, at de nationale tilsynsmyndigheder bekendtgør nationale aktiviteter på dette område og opfordrer til koordinering og informationsudveksling med de berørte parter i andre medlemsstater.