



KOMMISSIONEN FOR DE EUROPÆISKE FÆLLESSKABER

Bruxelles, den 11.10.2007
KOM(2007) 588 endelig

2007/0205 (COD)

Forslag til

EUROPA-PARLAMENTETS OG RÅDETS DIREKTIV

om støjniveauet i ørehøjde for førere af landbrugs- og skovbrugshjultraktorer

(kodificeret udgave)

(forelagt af Kommissionen)

DA

DA

BEGRUNDELSE

1. I forbindelse med Borgernes Europa lægger Kommissionen stor vægt på at forenkle fællesskabslovgivningen for at gøre den klarere og lettere tilgængelig for almindelige borgere, således at de får nye muligheder og kan udnytte de specifikke rettigheder, som fællesskabslovgivningen giver dem.

Dette mål kan ikke nås, så længe en lang række bestemmelser, som er blevet ændret gentagne gange, ofte ganske væsentligt, stadig ikke er samlet, men skal findes dels i den oprindelige retsakt, dels i senere ændringsretsakter. Det er således nødvendigt at foretage omfattende undersøgelser af mange forskellige dokumenter, der skal sammenholdes, før det kan fastslås, hvilke regler der gælder.

Som følge heraf er det af afgørende betydning at bestemmelser, der ofte er blevet ændret, kodificeres, hvis fællesskabslovgivningen skal være klar og gennemsigtig.

2. Den 1. april 1987 besluttede Kommissionen¹ derfor at pålægge sine medarbejdere at kodificere alle retsakter senest efter den tiende ændring af dem, idet den understregede, at dette var et minimumskrav, og at tjenestegrenene skulle bestræbe sig på at kodificere de tekster, de var ansvarlige for, med endnu kortere mellemrum for at sikre, at fællesskabsreglerne var klare og lette at forstå.
3. Dette blev bekræftet i formandskabets konklusioner fra Det Europæiske Råd i Edinburgh (december 1992)², hvori det understreges, at en kodifikation er vigtig, fordi den giver retlig sikkerhed med hensyn til, hvilke retsfor skrifter der gælder vedrørende et bestemt spørgsmål på et bestemt tidspunkt.

Kodifikationen skal foretages under fuldstændig overholdelse af Fællesskabets normale lovgivningsprocedure.

Eftersom der ved kodifikation ikke må foretages nogen ændringer af indholdet i de kodificerede retsakter, har Europa-Parlamentet, Rådet og Kommissionen i en interinstitutionel aftale af 20. december 1994 fastsat, at der kan anvendes en hasteprocedure til hurtig vedtagelse af de kodificerede retsakter.

4. Formålet med dette forslag er at foretage en kodifikation af Rådets direktiv 77/311/EØF af 29. marts 1977, om indbyrdes tilnærmelse af medlemsstaternes lovgivning om støjniveauet i ørehøjde for førere af landbrugs- og skovbrugshjultraktorer³. Det nye direktiv træder i stedet for de forskellige retsakter, som er indarbejdet i det⁴; forslaget ændrer ikke indholdet af de retsakter, der kodificeres, men er blot en sammenskrivning af dem, og der foretages kun de formelle ændringer, der er nødvendige af hensyn til selve kodifikationen.

¹ KOM(87) 868 PV.

² Se bilag 3 til del A i konklusionerne.

³ Foretaget i henhold til meddelelsen fra Kommissionen til Europa-Parlamentet og Rådet - Kodificering af gældende fællesskabsret, KOM(2001) 645 endelig.

⁴ Se bilag IV, del A, til dette forslag.

5. Forslaget til kodifikation er udarbejdet på grundlag af en foreløbig konsolidering på alle de officielle sprog af direktiv 77/311/EØF og retsakterne om ændring heraf, som er foretaget af Kontoret for De Europæiske Fællesskabers Officielle Publikationer ved hjælp af et edb-system. Hvor artiklerne har fået nye numre, vises sammenhængen mellem de gamle og de nye numre i en tabel i bilag V til det kodificerede direktiv.

↓ 77/311/EØF (tilpasset)

Forslag til

EUROPA-PARLAMENTETS OG RÅDETS DIREKTIV

om støjniveauet i ørehøjde for førere af landbrugs- og skovbrugshjultraktorer

(EØS-relevant tekst)

EUROPA-PARLAMENTET OG RÅDET FOR DEN EUROPÆISKE UNION HAR -

under henvisning til traktaten om oprettelse af Det Europæiske Fællesskab, særlig artikel \boxtimes 95 \boxtimes ,

under henvisning til forslag fra Kommissionen,

under henvisning til udtalelse fra Det Europæiske Økonomiske og Sociale Udvalg¹,

efter proceduren i traktatens artikel 251², og

ud fra følgende betragtninger:



- (1) Rådets direktiv 77/311/EØF af 29. marts 1977 om indbyrdes tilnærmelse af medlemsstaternes lovgivning om støjniveauet i ørehøjde for førere af landbrugs- og skovbrugshjultraktorer³ er blevet ændret væsentligt flere gange⁴. Direktivet bør af klarheds- og rationaliseringshensyn kodificeres.
- (2) Direktiv 77/311/EØF er et af særdirektiverne i EF-typegodkendelsesordningen fastsat i Rådets direktiv 74/150/EØF, der er erstattet af Europa-Parlamentets og Rådets direktiv 2003/37/EF af 26. maj 2003 om typegodkendelse af landbrugs- eller skovbrugstraktorer og af deres påhængskøretøjer og udskifteligt trukket materiel samt af systemer, komponenter og tekniske enheder til disse køretøjer og om ophævelse af direktiv 74/150/EØF⁵, og det fastsætter de tekniske forskrifter for konstruktion og fremstilling af landbrugs- og skovbrugstraktorer med hensyn til støjniveauet i ørehøjde

¹ EFT C [...] af [...], s. [...].

² EFT C [...] af [...], s. [...].

³ EFT L 105 af 28.4.1977, s. 1. Senest ændret ved Kommissionens direktiv 2006/26/EF (EUT L 65 af 7.3.2006, s. 22).

⁴ Jf. bilag IV, del A.

⁵ EUT L 171 af 9.7.2003, s. 1. Senest ændret ved direktiv 2006/96/EF (EUT L 363 af 20.12.2006, s. 81).

for førerne af disse traktorer. Med disse tekniske forskrifter skal der ske en tilnærmelse af medlemsstaternes lovgivning, så der for alle traktortyper kan anvendes den procedure for EF-typegodkendelse, som er omhandlet i direktiv 2003/37/EF. Bestemmelserne i direktiv 2003/37/EF angående landbrugs- eller skovbrugstraktorer og af deres påhængskøretøjer og udskifteligt trukket materiel samt af systemer, komponenter og tekniske enheder til disse køretøjer finder derfor også anvendelse på nærværende direktiv.

- (3) Nærværende direktiv bør ikke berøre medlemsstaternes forpligtelser med hensyn til de i bilag IV, del B, angivne frister for gennemførelse i national ret og anvendelse af direktiverne —

↓ 77/311/EØF

UDSTEDT FØLGENDE DIREKTIV:

Artikel 1

1. Ved (landbrugs- eller skovbrugs-) traktor forstås i dette direktiv ethvert motordrevet køretøj, med hjul eller med bælter, der har mindst to aksler, og hvis funktion i det væsentlige beror på dets trækraft, og som er særlig konstrueret til at trække, skubbe, bære eller drive visse redskaber, maskiner eller påhængskøretøjer bestemt til benyttelse i landbrugs- eller skovbrugsbedrifter. Det kan være indrettet til transport af gods og passagerer.

↓ 82/890/EØF Art. 1, stk. 1
(tilpasset)
→₁ 97/54/EF Art. 1

2. Dette direktiv finder kun anvendelse på de i stk. 1 definerede traktorer, der er forsynede med luftgummiringe, og som har en konstruktivt bestemt maksimalhastighed på mellem 6 og →₁ 40 km/t ←.

↓ 77/311/EØF (tilpasset)

Artikel 2

1. Medlemsstaterne kan ikke ☒ afslå ☒ eller forbyde EF-typegodkendelse, national godkendelse, salg, registrering, ibrugtagning eller benyttelse af en traktor af grunde, der vedrører støjniveauet i førerens ørehøjde, dersom dette niveau ikke overstiger følgende grænser:

90 dB (A) målt under de i bilag I fastsatte vilkår

eller

86 dB (A) målt under de i bilag II fastsatte vilkår.

↓ 77/311/EØF

Artikel 3

Ved førerhus forstås i dette direktiv enhver opbygning, der er udført af faste dele, gennemsigtige eller ej, som fuldstændigt omslutter føreren og afsondrer denne fra omgivelserne, og som kan forblive lukket til stadighed under arbejdet.

Artikel 4

Medlemsstaterne træffer alle nødvendige foranstaltninger for at sikre, at der såvel med hensyn til præsentation ved salg som til reklamer for traktorer ikke anvendes oplysninger, der tillægger dem specifikationer, som de ikke har for så vidt angår støjniveau i førerens ørehøjde.

↓ 77/311/EØF (tilpasset)

Artikel 5

De ændringer, som er nødvendige for at tilpasse forskrifterne i bilag I, II og III til den tekniske udvikling, fastsættes efter proceduren i artikel 20, stk. 2, i direktiv 2003/37/EF .

Artikel 6

Medlemsstaterne tilsender Kommissionen de vigtigste nationale bestemmelser, som de udsteder på det område, der er omfattet af dette direktiv.

↓

Artikel 7

1. Direktiv 77/311/EØF, som ændret ved de retsakter, der er nævnt i bilag IV, del A, ophæves, uden at dette berører medlemsstaternes forpligtelser med hensyn til de i bilag IV, del B, angivne frister for gennemførelse i national ret og anvendelse af direktiverne.

2. Henvisninger til det ophævede direktiv gælder som henvisninger til nærværende direktiv og læses efter sammenligningstabellen i bilag V.

Artikel 8

Dette direktiv træder i kraft på tyvendedagen efter offentliggørelsen i *Den Europæiske Unions Tidende*.

Det finder anvendelse fra den

↓ 77/311/EØF art. 7

Artikel 9

Dette direktiv er rettet til medlemsstaterne.

Udfærdiget i Bruxelles, den

På Europa-Parlamentets vegne
Formand

På Rådets vegne
Formand

BILAG I

MÅLEUDSTYR, -VILKÅR OG -METODE

1. MÅLEENHED OG MÅLEUDSTYR

1.1. Måleenhed

Støjniveauet måles i dB med «A»-vejning, forkortet dB (A).

1.2. Måleapparat

Målingerne af støjniveauet i førerens ørehøjde udføres ved hjælp af en støjmåler svarende til den type, der er beskrevet i International Electrotechnical Commission publikation nr. 179, første udgave, 1965.

I tilfælde af variable aflæsninger, tages gennemsnitsværdierne af de maksimale værdier.

2. MÅLEVILKÅR

Målingerne udføres under følgende forhold:

- 2.1. Traktoren skal være ubelastet, det vil sige uden ekstraudstyr, men med kølervæske, smøremidler, brændstof, værktøj og fører. Sidstnævnte må ikke bære unormal tyk påklædning, halstørklæde eller hat. Der må ikke på traktoren findes nogen genstand, som vil kunne have en forstyrrende virkning på støjniveauet;
- 2.2. Luftgummiringene skal være oppumpet til det af traktorfabrikanten foreskrevne tryk; motoren, transmissionen og drivakslerne skal have den normale arbejdstemperatur, og kølerjalousierne, hvis traktoren er udstyret med sådanne, skal være åbne;
- 2.3. hjælpeudstyr, der drives af motoren eller selvstændigt, som for eksempel rudeviskere, varmeanlæg, kraftudtag osv., skal være frakoblet under målingerne, hvis det kan indvirke på målingen af støjniveauet; dele, som normalt virker sammen med motoren, for eksempel motorens kølerventilator, skal være i gang under målingerne;
- 2.4. målestrækningen skal ligge i et frit og tilstrækkeligt støjsvagt område; denne strækning kan for eksempel være et åbent areal med en radius af 50 m, hvis midterste del med en radius af mindst 20 m skal være praktisk taget vandret, eller af en vandret strækning med fast kørebane, der så vidt muligt skal være plan og i videst muligt omfang uden fuger. Kørebanen skal være så ren og tør som muligt (f.eks. uden grus, blade, sne, osv.). Hældninger og ujævnheder kan kun tillades, såfremt de variationer i støjniveauet, som de forårsager, ligger inden for måleapparaternes tolerancer for fejl.

- 2.5. kørebanens belægning skal være af en sådan beskaffenhed, at dækkene ikke støjer for kraftigt;
- 2.6. vejret skal være klart og vinden svag.

Støjniveauet fra omgivelserne, forårsaget af vind eller andre støjkilder, skal i førerens ørehøjde ligge mindst 10 dB (A) under traktorens støjniveau;

- 2.7. hvis der under målingerne bruges et køretøj, skal dette trækkes i tilstrækkelig stor afstand fra traktoren til, at enhver interferens undgås. Under målingen må der ikke findes nogen genstand, der er til gene for målingen, ej heller må der være nogen reflekterende flader inden for en afstand af 20 m på begge sider af kørebanen og inden for en afstand af 20 m foran og bag køretøjet. Dette krav anses for opfyldt, såfremt de således forårsagede svingninger i støjniveauet forbliver inden for tolerancerne; i modsat fald skal målingen indstilles, mens forstyrrelsen varer.
- 2.8. samtlige målinger i samme serie skal udføres på samme strækning.

3. MÅLEMETODE

- 3.1. Mikrofonen anbringes i en afstand af 250 mm til siden for sædets midterplan, og den side der vælges, skal være den, hvor der registreres det højeste støjniveau.

Mikrofonens membran rettes mod kørebanen, og mikrofonens centrum skal være 790 mm over og 150 mm foran sædets referencepunkt, som er beskrevet i bilag III. Det skal undgås at mikrofonen vibrerer for kraftigt.

- 3.2. For at bestemme det maksimale støjniveau i dB (A):

- 3.2.1. på traktorer med seriefremstillet lukket overbygning skal alle åbninger (f.eks. døre, vinduer, osv.) være lukket i en første række målinger;

- 3.2.1.1. i en anden række målinger skal de være åbne — forudsat de ikke, når de er åbne, frembyder en fare i trafikken; dog skal forruder, som kan åbnes, holdes lukket;

- 3.2.2. måles støjen ved at indstille støjmåleren på «slow» ved den belastning, der svarer til den maksimale støj, når traktoren er i det gear, som under fremadkørsel gør det muligt at komme nærmest hastigheden $\rightarrow_1 7,5 \text{ km/t} \leftarrow$.

Speederen skal være i bund. Der begyndes med nulbelastning, hvorefter belastningen øges, indtil det højeste støjniveau er nået. Ved hver ændring af belastningen skal der gøres et ophold, som er tilstrækkeligt til at støjniveauet stabiliseres.

- 3.2.3. måles støjen ved at indstille støjmåleren på «slow» ved den belastning, der frembringer den maksimale støj, når traktoren er i et hvilket som helst andet gear, end det i pkt. 3.2.2. omhandlede, og for hvilket der er registreret et støjniveau, der er mindst 1 dB (A) højere end det, der er registreret for det gear, der omtales i pkt. 3.2.2.

Speederen skal være i bund. Der begyndes med nulbelastning, hvorefter belastningen øges, indtil det højeste støjniveau er nået. Ved hver ændring af belastningen skal der gøres et ophold, som er tilstrækkeligt til at støjniveauet stabiliseres.

- 3.2.4. måles støjen ved den ubelastede traktors konstruktivt bestemte maksimalhastighed.
- 3.3. I målerapporten skal anføres følgende målinger af støjniveauet:
 - 3.3.1. når traktoren er i det gear, der gør det muligt at komme nærmest hastigheden $\rightarrow_1 7,5 \text{ km/t} \leftarrow$;
 - 3.3.2. når traktoren er i et hvilket som helst gear, hvis de i pkt. 3.2.3. anførte krav er opfyldt;
 - 3.3.3. ved traktorens konstruktivt bestemte maksimalhastighed.

4. VURDERING

Ingen af de målinger, der er udført efter pkt. 3.2.1., 3.2.2., 3.2.3. og 3.2.4. må overskride den grænse, der er fastsat i artikel 2.

BILAG II

MÅLEUDSTYR, -VILKÅR OG -METODE

1. MÅLEENHED OG MÅLEUDSTYR

1.1. Måleenhed

Støjniveauet måles i dB med «A»-vejning, forkortet dB (A).

1.2. Målemetode

Målingerne af støjniveauet i førerens ørehøjde udføres ved hjælp af en støjmåler, svarende til den type, der er beskrevet i International Electrical Commission publikation nr. 179, første udgave, 1965.

I tilfælde af variable aflæsninger tages gennemsnitsværdierne af de maksimale værdier.

2. MÅLEVILKÅR

Målingerne udføres under følgende forhold:

- 2.1. traktoren skal være ubelastet, det vil sige uden ekstra udstyr, men med kølervæske, smøremidler, brændstof, værktøj og fører. Sidstnævnte må ikke bære unormal tyk påklædning, halstørklæde eller hat. Der må ikke på traktoren findes nogen genstand, som vil kunne have en forstyrrende virkning på støjniveauet;
- 2.2. luftgummiringene skal være oppumpet til det af traktorfabrikanten foreskrevne tryk; motoren, transmissionen og drivakserne skal have den normale arbejdstemperatur, og kølerjalousierne, hvis traktoren er udstyret med sådanne, skal være åbne;
- 2.3. hjælpeudstyr, der drives af motoren eller selvstændigt, som for eksempel rudeviskere, varmeanlæg, kraftudtag, osv. skal være frakoblet under målingerne, hvis det kan indvirke på målingen af støjniveauet; dele, som normalt virker sammen med motoren, for eksempel motorens kølerventilator, skal være i gang under målingerne;
- 2.4. målestrækningen skal ligge i et frit og tilstrækkeligt støjsvagt område; denne strækning kan for eksempel være et åbent areal med en radius af 50 m, hvis midterste del med en radius af mindst 20 m skal være praktisk taget vandret eller af en vandret strækning med fast kørebane, der så vidt muligt skal være plan og i videst muligt omfang uden fuger. Kørebanen skal være så ren og tør som muligt (f.eks. uden grus, blade, sne, osv.). Hældninger og ujævnheder kan kun tillades, såfremt de variationer i støjniveauet, som de forårsager, ligger inden for måleapparaternes tolerancer for fejl.

- 2.5. kørebanens belægning skal være af en sådan beskaffenhed, at dækkene ikke støjer for kraftigt;
- 2.6. vejret skal være klart og vinden svag;

Støjniveauet fra omgivelserne, forårsaget af vind eller andre støjkluder, skal i førerens ørehøjde ligge mindst 10 dB (A) under traktorens støjniveau;

- 2.7. hvis der under målingerne bruges et køretøj, skal dette trækkes i tilstrækkelig stor afstand fra traktoren til, at enhver interferens undgås. Under målingen må der ikke findes nogen genstand, der er til gene for målingen, ej heller må der være nogen reflekterende flader inden for en afstand af 20 m på begge sider af kørebanen og inden for en afstand af 20 m foran og bag køretøjet. Dette krav anses for opfyldt, såfremt de således forårsagede svingninger i støjniveauet forbliver inden for tolerancerne; i modsat fald skal målingen indstilles mens forstyrrelsen varer;
- 2.8. samtlige målinger i samme serie skal udføres på samme strækning.

3. MÅLEMETODE

- 3.1. Mikrofonen anbringes i en afstand af 250 mm til siden for sædets midterplan og den side, der vælges, skal være den, hvor der registreres det højeste støjniveau.

Mikrofonens membran rettes mod kørebanen og mikrofonens centrum skal være 790 mm over og 150 mm foran sædets referencepunkt, som er beskrevet i bilag III. Det skal undgås at mikrofonen vibrerer for kraftigt.

- 3.2. For at bestemme støjniveauet anvendes følgende fremgangsmåde:

- 3.2.1. på samme strækning skal traktoren mindst tre gange køres med samme, jævne afprøvningshastighed i mindst 10 sek.;
- 3.2.2. på traktorer med seriefremstillet lukket overbygning skal alle åbninger (f.eks. døre, vinduer, osv.) være lukket i en første række målinger;
 - 3.2.2.1. i en anden række målinger skal de være åbne — forudsat de ikke, når de er åbne, frembyder en fare i trafikken; dog skal forruder, som kan åbnes, holdes lukket;
- 3.2.3. støjen måles ved højeste motoromdrejningstal, medens støjmåleren er indstillet på «slow», og traktoren er i det gear, der ved det maksimale regulerede motoromdrejningstal ligger nærmest $\rightarrow_1 7,5 \text{ km/t} \leftarrow$. Traktoren skal under målingen være ubelastet.

4. VURDERING

Ingen af de målinger, der er udført efter pkt. 3.2.2. og 3.2.3. må overskride den grænse, der er fastsat i artikel 2.

BILAG III**BESTEMMELSE AF SÆDETS REFERENCEPUNKT****1. DEFINITIONER**

- 1.1. Sædets referencepunkt (S) er det punkt i sædets midterplan i længderetningen, hvor det plan, der tangerer den nedre del af ryglænet, skærer et vandret plan. Dette vandrette plan skærer undersiden af pladen for sædets bæreflade 150 mm foran sædets referencepunkt.

2. BESTEMMELSE AF SÆDETS REFERENCEPUNKT

- 2.1. Sædets referencepunkt bestemmes ved hjælp af en anordning, som er vist i fig. 1 og 2 i tillægget til dette bilag, og som gør det muligt at simulere, at sædet er optaget af føreren.
- 2.2. Sædet skal befinde sig i den lodrette indstillings midterstilling, når denne er uafhængig af indstillingen af den vandrette stilling. Til bestemmelse af mikrofonstillingen efter pkt. 3 i bilag I og II skal sædet befinde sig i den vandrette indstillings midterstilling eller så nær denne stilling som muligt.

3. ANORDNINGENS KENDETEGN

- 3.1. Den i pkt. 2.1. omhandlede anordning består af en plade for sædets bæreflade og to plader for sædets ryglæn.
- 3.2. Den nederste plade i ryglænet er ledforbundet i højde med hoften (A) og med lænden (B), og (B) er regulerbart i højden (se figur 2).

4. ANBRINGELSE AF ANORDNINGEN

Anordningen anbringes således:

- 4.1. Anordningen anbringes på sædet.
- 4.2. Anordningen påvirkes af en kraft på 550 N 50 mm foran leddet A, hvorefter de to plader i ryglænet trykkes let, og tangentielt mod sædets ryglæn.
- 4.3. Såfremt det ikke er muligt nøjagtigt at bestemme tangenten til den nedre del af ryglænet, trykkes den nederste del af ryglænspladen i lodret stilling let mod sædets ryglæn.
- 4.4. I tilfælde af at sædets affjedring kan indstilles efter førerens vægt, indstilles dette midt imellem de to yderstillinger.

TILLÆG

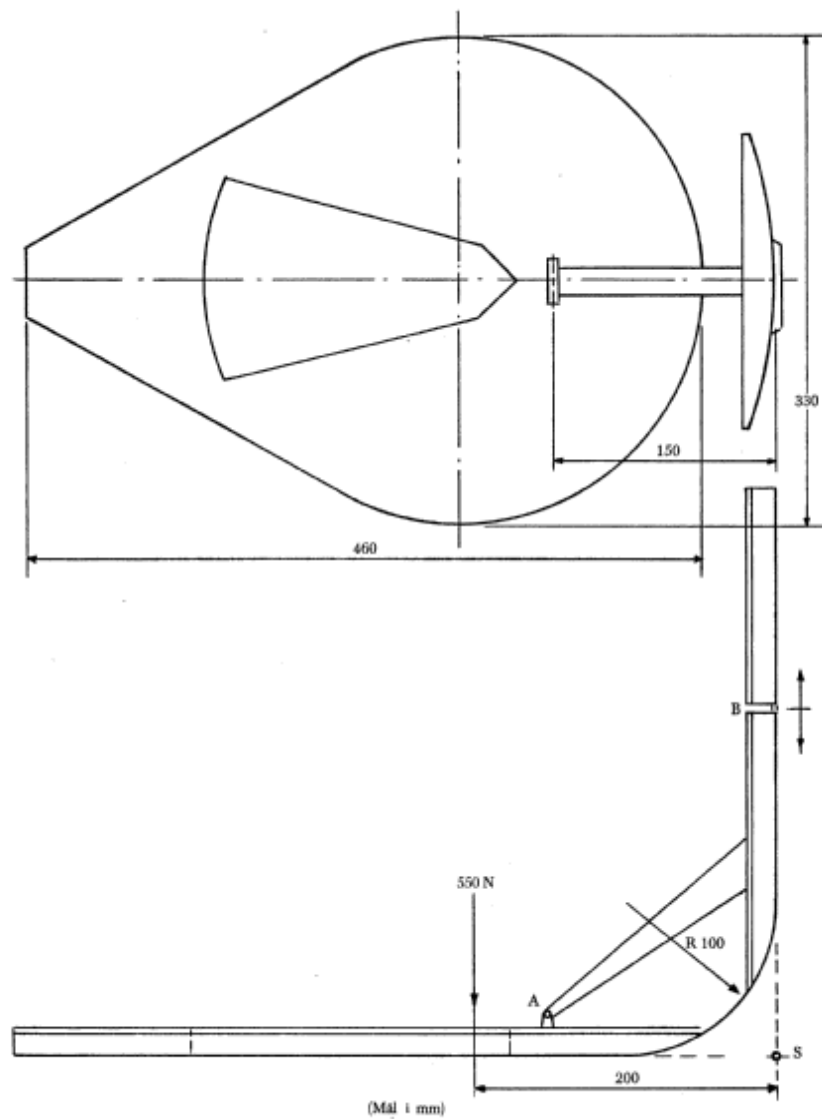

(Mål i mm)

Figur 7

Stativ til bestemmelse af sædets referencopunkt

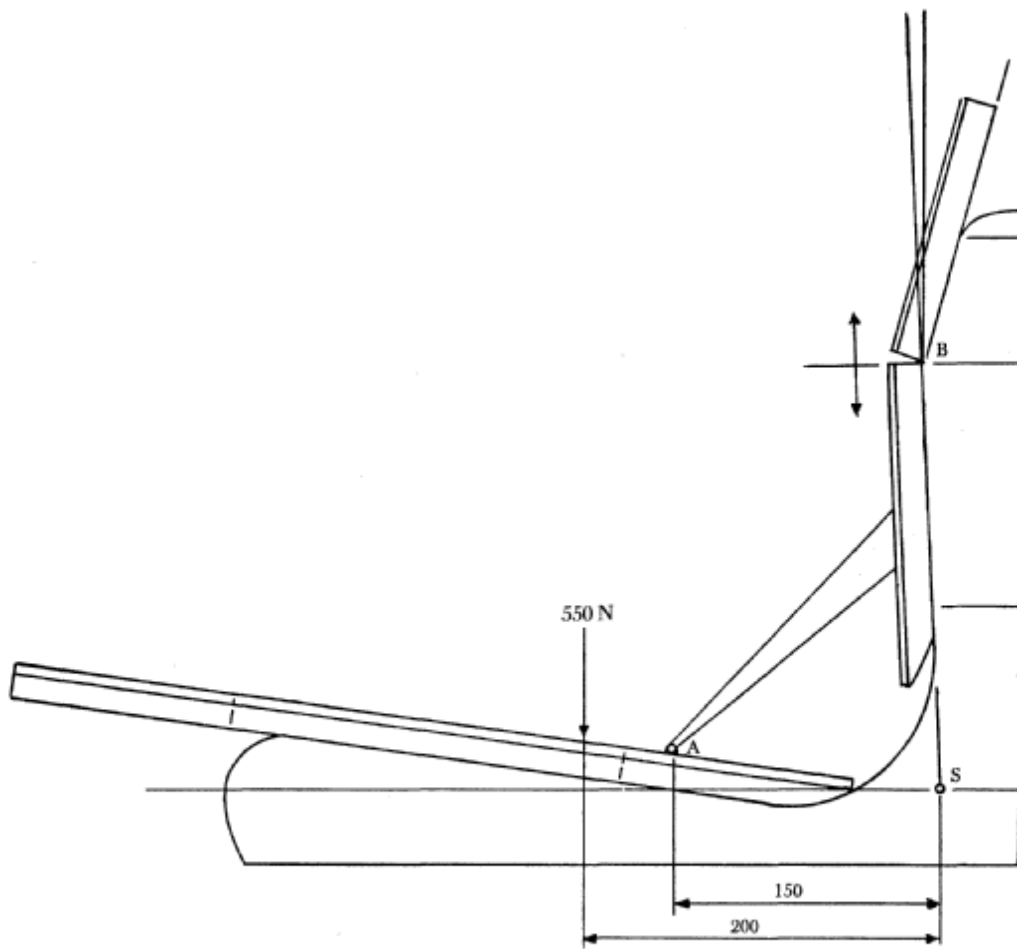

(Mål i mm)

Figur 2

Metode til bestemmelse af sædets referencepunkt



BILAG IV

Del A

Ophævet direktiv med oversigt over ændringer (jf. artikel 7)

Rådets direktiv 77/311/EØF
(EFT L 105 af 28.4.1977, s. 1)

Rådets direktiv 82/890/EØF
(EFT L 378 af 31.12.1982, s. 45)

Europa-Parlamentet og Rådets direktiv 97/54/EF
(EFT L 277 af 10.10.1997, s. 24)

Kommissionens beslutning 96/627/EF
(EFT L 282 af 1.11.1996, s. 72)

Kommissionens beslutning 2000/63/EF
(EFT L 22 af 27.1.2000, s. 66)

Kommissionens direktiv 2006/26/EF
(EUT L 65 af 7.3.2006, s. 22)

Kun for såvidt angår henvisningerne i artikel 1, stk. 1, til direktiv 74/311/EØF

Kun for såvidt angår henvisningerne i artikel 1, første led, til direktiv 74/311/EØF

Kun artikel 2 og bilag II

Del B

Liste over frister for gennemførelse i national ret og anvendelse (jf. artikel 7)

Direktiv	Gennemførelsesfrist	Anvendelsesdato
77/311/EØF	1. oktober 1978	-
82/890/EØF	22. juni 1984	-
97/54/EF	22. september 1998	23. september 1998
2006/26/EF	31. december 2006	_(1)

(1) Artikel 5 i direktiv 2006/26/EF har følgende ordlyd:

- "1. Fra den 1. januar 2007 gælder det, for så vidt angår køretøjer, som opfylder kravene i henholdsvis direktiv 74/151/EØF, 78/933/EØF, 77/311/EØF og 89/173/EØF som ændret ved dette direktiv, at medlemsstaterne af grunde vedrørende genstanden for det pågældende direktiv:
 - a) ikke må nægte EF-typegodkendelse eller national typegodkendelse
 - b) ikke må forbyde registrering, salg eller ibrugtagning af sådanne køretøjer.
2. Fra den 1. juli 2007 gælder det, for så vidt angår køretøjer, som ikke opfylder kravene i henholdsvis direktiv 74/151/EØF, 78/933/EØF, 77/311/EØF og 89/173/EØF som ændret ved dette direktiv, at medlemsstaterne af grunde vedrørende genstanden for det pågældende direktiv:
 - a) ikke længere må meddele EF-typegodkendelse
 - b) kan nægte at udstede national typegodkendelse.
3. Fra den 1. juli 2009 gælder det, for så vidt angår køretøjer, som ikke opfylder kravene i henholdsvis direktiv 74/151/EØF, 78/933/EØF, 77/311/EØF og 89/173/EØF som ændret ved dette direktiv, at medlemsstaterne af grunde vedrørende genstanden for det pågældende direktiv:
 - a) skal anse typeattester, der ledsager fabriksnye køretøjer i henhold til bestemmelserne i direktiv 2003/37/EF, for ugyldige til det i samme direktivs artikel 7, stk. 1, nævnte formål
 - b) kan nægte registrering, salg og ibrugtagning af sådanne nye køretøjer."

BILAG V

SAMMENLIGNINGSTABEL

Direktiv 77/311/EØF	Nærværende direktiv
Artikel 1	Artikel 1
Artikel 2, stk. 1, første afsnit	Artikel 2
Artikel 2, stk. 1, andet afsnit	-
Artikel 2, stk. 2	-
Artikel 3, 4 og 5	Artikel 3, 4 og 5
Artikel 6, stk. 1	-
Artikel 6, stk. 2	Artikel 6
-	Artikel 7
-	Artikel 8
Artikel 7	Artikel 9
Bilag I	Bilag I
Bilag II	Bilag II
Bilag III	Bilag III
-	Bilag IV
-	Bilag V